

Артикул:
03239

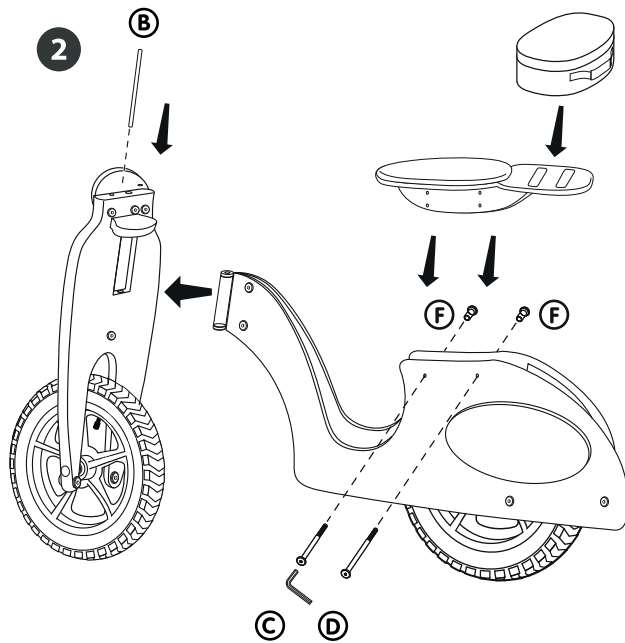

Ретро скутер

Інструкція

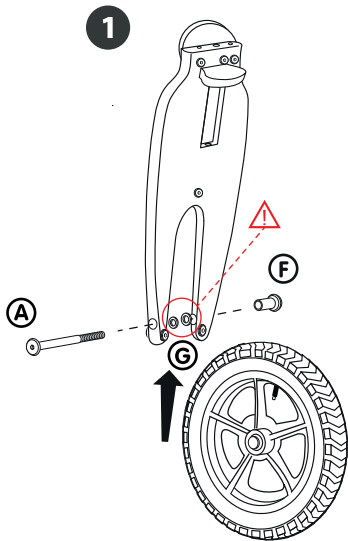
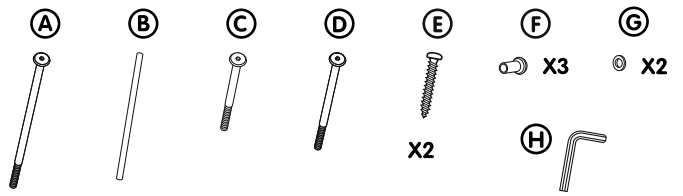

Регулювання висоти
сидіння

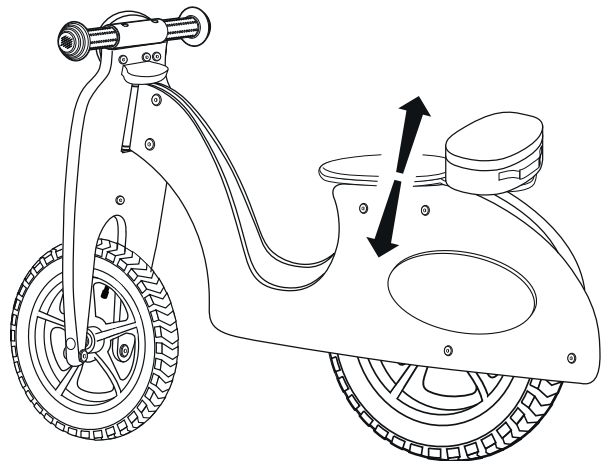

76 x 35 x 52,3 см

Інструкція з використання

Скутер призначений для дітей віком 3-5 років. Батьки або інші дорослі мають гарантувати, що діти користуються іграшкою в належний спосіб. Ця іграшка має використовуватися тільки під наглядом дорослих. Перед катанням діти мають одягнути шолом і захист для колін і ліктів.

Перед катанням батьки мають оглянути скутер і переконатися у його справності і ідеальному технічному стані. Перед використанням перевірте надійність кріплення гвинтів, керма, осі. Призначений для використання на вулиці.

- Ніколи не використовуйте скутер на сходах;
- Не катайтесь на дорозі;
- Не призначено для використання з іншими транспортними засобами.

Дотримання правил безпеки і рекомендацій забезпечить веселе дозвілля вашої дитини. Використовуйте скутер для тренування координації рухів у дітей. Вміння кататись на скутері допоможе дітям у майбутньому освоїти катання на велосипеді.

Збирання та обслуговування:

Скутер постачається у розібраному вигляді. Зібравши скутер, переконайтеся, що сидіння і кермо надійно прикріплені. Для початківців рекомендується встановити найнижчу позицію сидіння.

Прикріпіть кермо за допомогою гвинтів, як показано на малюнку.

Увага: не затягуйте гвинти занадто сильно! Для регулювання висоти сидіння необхідно зняти два довгі гвинти та змінити положення. Потім знову затягніть два гвинти. Для чищення скутера використовуйте м'яку злегка вологу тканину, не використовуйте агресивні миючі засоби. Не використовуйте скутер у воді. Тиск у колесах має становити не більше 1,7 Бар. Більший тиск може спричинити пошкодження шини.

УВАГА! Будь ласка, використовуйте захист. Скутер для дітей, вагою до 30 кг. Іграшку мають збирати дорослі.

ПОПЕРЕДЖЕННЯ!

Не призначено для дітей віком до 36 місяців. Використовувати під безпосереднім наглядом дорослої особи. Слід використовувати захисне спорядження. Не використовувати в дорожньому русі.

Призначено для використання на рівній гладкій поверхні. Забороняється катання на автомобільних дорогах, кріслах, сходах, схилах, воді та в інших небезпечних місцях. На скутері може кататися тільки одна дитина. Навчіть дитину правильно користуватися цим продуктом і звертати увагу на потенційні джерела небезпеки. Продукт має використовуватися з обережністю. Для опанування навичок катання необхідна практика. Перед використанням видаліть усі пакувальні матеріали. Зовнішній вигляд і колір продукту може відрізнитися від вказаного на упаковці. Зберігайте упаковку та інструкцію для подальшого використання.